



T.C.
MİLLÎ EĞİTİM BAKANLIĞI

KİTAPÇIK TÜRÜ

B

ORTA ÖĞRETİM KURUMLARI ÖĞRENCİ SEÇME VE YERLEŞTİRME SINAVI
TEST KİTAPÇIĞI
10 HAZİRAN 2007 Saat: 10.00

Adayın Adı ve Soyadı :

Aday Numarası :

DİKKAT: 1. Test kitapçıklarını kontrol ederek, baskı hatası olan kitapçığın değiştirilmesi için salon sorumlularına başvurunuz.
2. Test kitapçığının ön ve arka yüzündeki açıklamaları okuyunuz.
3. Sınavda hesap makinesi, cep telefonu ve çağrı cihazı kullanılması yasaktır. Bu cihazları sınav başlamadan önce salon başkanına teslim ediniz.

CEVAP KÂĞIDI İLE İLGİLİ AÇIKLAMA

1. Cevap kâğıdı üzerine yapacağınız işaretlemelerde siyah kurşun kalemden başka kalem kullanmayınız.
2. **Cevap kâğıdındaki bilgilerin size ait olup olmadığını kontrol ediniz.** Cevap kâğıdı kullanılmayacak durumdaysa veya size ait değilse verilecek yedek cevap kâğıdına, kimliğinizle ilgili bilgileri, salon başkanının açıklamalarına göre yazınız.
3. **Kitapçık türünü cevap kâğıdınızın ilgili bölümüne mutlaka işaretleyiniz.**
4. Cevap kâğıdında **TÜRKÇE, MATEMATİK, FEN BİLGİSİ** ve **SOSYAL BİLGİLER** testleri için dört ayrı sütun bulunmaktadır. Cevaplarınızı cevap kâğıdındaki ilgili sütunlara aşağıdaki örnekte olduğu gibi yuvarlağı, dışına taşımadan işaretleyiniz. Yanlış karalamalarınızı düzeltirken yuvarlağın içini temizce siliniz.

ÖRNEK KODLAMA

(A) (B) (C) (D)

TEST KİTAPÇIĞI İLE İLGİLİ AÇIKLAMA

1. Bu test kitapçığında **TÜRKÇE testinde 25, MATEMATİK testinde 25, FEN BİLGİSİ testinde 25 ve SOSYAL BİLGİLER testinde 25** olmak üzere toplam **100** soru bulunmaktadır. Testin tümü için verilen cevaplama süresi **120 dakikadır.**
2. Her sorunun dört seçeneği vardır. Dört seçenekten sadece bir tanesi doğru cevaptır. Doğru bulduğunuz seçeneği cevap kâğıdında o soru için ayrılan yerde bularak işaretleyiniz.
3. Size ayrı bir karalama kâğıdı verilmeyecektir. Test kitapçığının içindeki boş alanları karalama yapmak için kullanabilirsiniz.
4. Cevabını bilmediğiniz sorular üzerinde fazla zaman kaybetmeden diğer sorulara geçiniz. Zamanınız kalırsa bu sorulara daha sonra dönebilirsiniz.
5. Puanlamada her soru grubu için yanlış cevap sayısının **üçte biri, doğru cevap sayısından çıkarılarak** geçerli cevaplara karşı gelen ham puan tespit edilecektir. Bu nedenle rastgele cevaplama yapmayınız.
6. Sınavın bitiminde cevap kâğıdınızı ve soru kitapçığınızı salon sorumlularına teslim etmeyi unutmayınız.

BAŞLAYINIZ DENİLMEDEN TEST KİTAPÇIĞINI AÇMAYINIZ.

TÜRKÇE TESTİ

B

1. Aşağıdaki altı çizili sözcüklerden hangisinin zıt anlamlısı vardır?

- A) Ayşe, ayağı kayınca kendini yerde buldu.
- B) Okulun kente yakın olmasını istiyorum.
- C) Kendine göre bir arkadaş edindi.
- D) Sonunda aradığı mutluluğu yakaladı.

2. "Seyretmek" sözcüğü aşağıdaki cümlelerin hangisine "beklenmedik bir şey olacağı" anlamını katmıştır?

- A) Baba-oğulun yıllar sonra buluşmasını hayranlıkla seyretti.
- B) Yeni çıkan eserleri kitapçıların raflarında seyretmekle yetinmezdi.
- C) Sen bunca tartışmadan sonra olacakları seyret!
- D) Teknemiz Akdeniz'in mavi sularında yol alırken sen yıldızları seyret!

3. "İstemek" sözcüğü aşağıdakilerin hangisinde "Bu araba iyi bir bakım ister." cümlesindekiyle aynı anlamda kullanılmıştır?

- A) Sporda kalıcı başarı sürekli çalışma ister.
- B) İçeri girmek yerine bahçede oturmayı ister.
- C) Sabahın bu erken saatlerinde müdür beni niçin ister?
- D) İster ki bu tarihî evler gelecek nesillere kalsın.

4. "Kadar" sözcüğü aşağıdaki cümlelerin hangisine "yaklaşık" anlamı katmıştır?

- A) Minare boyundaki kavağın üst çatalına kadar tırmandım.
- B) Otobüsümüz bozulunca bir kır lokantasında dört saat kadar bekledik.
- C) Çevresi bu kadar hoş olan yeni evimizin içi kir pas içindeydi.
- D) Merdivenleri yapıldığı günden beri hiç bu kadar telaşlı çıkmamıştım.

5. "Fakat" sözcüğü altı çizili ifadelerden hangisinin yerine getirilirse cümlenin anlamı değişmez?

- A) Keloğlan, gel diye diye beni buraya getirdi.
- B) Varsayalım, tuhaf gülümsemeleri olan heykellerle karşılaştınız.
- C) Gelgelelim, Küçük Prenses burada değildi.
- D) Varın hesap edin, gördüğüm evin büyüklüğünü.

6. (1) Çocuk kolunu kaldırdı, inciyi olanca gücüyle fırlattı. (2) Sonra onun havada ilerleyişini seyretti. (3) O, uzaklarda bir yerde hafif bir şapırtıyla suya düştü. (4) Bu arada incinin türküsü gitgide hafifledi, bir fısıltıya dönüştü.

Parçada numaralanmış cümlelerin hangisinde bir biçimden başka bir biçime geçme" vardır?

- A) 1
- B) 2
- C) 3
- D) 4

TÜRKÇE TESTİ

B

7. 1- artık yaşlandım
2- çamura
3- gücüm kalmadı
4- onu renklendirecek
5- biçim verecek
6- pişirecek

Yukarıda numaralanmış sözcük ve sözcük gruplarından anlamlı ve kurallı bir cümle oluşturmak için sıralama nasıl olmalıdır?

- A) 1 - 2 - 4 - 3 - 5 - 6
B) 1 - 3 - 2 - 4 - 5 - 6
C) 1 - 2 - 5 - 4 - 6 - 3
D) 1 - 3 - 4 - 5 - 6 - 2

8. İnsanlar başaklara benzer, içleri boşken başları havadadır, doldukça eğilirler.

Bu cümleye aşağıdakilerden hangisi anlamca en yakındır?

- A) İnsanlar, bilgilendikçe alçakgönüllü olur.
B) Kendilerini büyük görenler, bilgi ve erdemden yoksundurlar.
C) İnsan, ne kadar az bilirse o kadar çok bildiğini sanır.
D) Çok bilen, çok şeye dikkat eder.

9. Aşağıdakilerin hangisinde "abartma" vardır?

- A) Evler ve ağaçlar yukarılara çıktıkça küçük görünüyordu.
B) Çınarın dalları arasından serin bir rüzgâr esiyordu.
C) Aslanlar gölün kıyısında mışıl mışıl uykuya dalmıştı.
D) Bütün dünyanın duyabileceği bir şekilde konuşuyordu.

10. (1) Kovağını ve merdivenini yanında taşıdığından yürürken güçlük çekiyordu. (2) Elbisesinin her yerine boya ve kireç bulaşmıştı. (3) Saçlarına ve bıyıklarına da duvar kâğıdı parçaları yapışmıştı. (4) Pek de düzenli biri olduğu söylenemezdi.

Parçada numaralanmış cümlelerin hangisinde neden-sonuç birlikte verilmiştir?

- A) 1 B) 2 C) 3 D) 4

TÜRKÇE TESTİ

11. Aşağıdaki cümlelerin hangisinde “şaşma” söz konusudur?

- A) Hep aynı oyunu oynamaktan usandık.
- B) Bu yaptıklarından sonra ona nasıl kızmam?
- C) Nasıl oldu da bu kadar iyi oynadı?
- D) Benim de böyle bir oyuncağım vardı.

12. Aşağıdaki cümlelerden hangisinde soru anlamı vardır?

- A) Nasıl olsa bu gece onlarda kalırsınız
- B) Tanıdık birini bulmak için mi geldin buraya
- C) Selçuklu dendi mi kümbetler düşer benim aklıma
- D) Muş pazarına vardınız mı atalarınızın gölgelerini seçersiniz

13. (1) Her yaz güller için bir şeyler karalamak isterim. (2) Çünkü gül, dünyaya sunulmuş güzelliklerin başında gelir. (3) Gülleri isim isim, renk renk, koku koku tanırım. (4) Ben baharı, yazı gülle anarım, herhâlde siz de öylesinizdir.

Parçada numaralanmış cümlelerin hangisinde “tahmin” söz konusudur?

- A) 1
- B) 2
- C) 3
- D) 4

14. Ateş “Ben bütün varlıkların en güçlüsüyüm.” dedi. Su “Ya ben?” diye sorunca, ateş “Seni bütüne katmadım.” diye cevap verdi.

Paragrafa göre bu parçada aşağıdakilerden hangisi yoktur?

- A) Karşılaştırma
- B) Onaylama
- C) Değerlendirme
- D) Alay etme

15. Çobanlar, kırmızı kayalıkların dibine, yumuşak bakır toprağın ve bin yıllık baharın üstüne kepeklerini atıp gölün kıyısına fırdolayı otururlar. Daha gün doğmadan Ağrı Dağı'nın harman olmuş yalap yalap yanan yıldızlarının altında kavallarını bellerinden çıkarıp Ağrı Dağı'nın öfkesini çalmaya başlarlar.

Paragrafta hangi duyumuzla ilgili bir ayrıntı yoktur?

- A) Dokunma
- B) İşitme
- C) Koklama
- D) Görme

16. Bazı kitaplar vardır, okur unutursunuz, hiç iz bırakmaz geride. Bazen de öyle bir kitap okursunuz ki derin bir iz bırakır yaşamınızda. Bu iz yaşam boyu gökyüzünün sonsuzluğunu, mavi denizin büyüsunü çizer yüreğinize; her an yeni coşkulara kapılacak gibi durmadan kabarıp köpüren sevinçlere hazırlar sizi.

Bu parçadan çıkarılabilecek sonuç aşağıdakilerden hangisidir?

- A) Her kitap insanı aynı derecede etkileyemez.
- B) Kitap okurken özenli davranmak gerekir.
- C) Kimi kitaplar daha eğlendirici bir özellik taşır.
- D) Kitaplardan zevk almasını bilmeliyiz.

TÜRKÇE TESTİ

17. (1) Sözcükler hangi yetenekli kaleminden akarsa aksın, bir resmi anlatmaya yetmez. (2) Olsa olsa ressamın ve resimlerinin arasında dolanır. (3) Sağlıklı bir bakış açısı yaratmaya çalışır fakat resme ışık tutmaz, resmin kendi ışığının görülmesine yardımcı olur. (4) Duygu ve düşünceler renklerle nasıl anlatılırsa sözcüklerle de öyle ifade edilir.

Numaralandırılmış cümlelerden hangisi parçanın anlam bütünlüğünü bozmaktadır?

- A) 1 B) 2 C) 3 D) 4

18. Eserlerini her okuyuşta ilk kez görüyormuşsunuz hissine kapılır, her okuduğunuzda yeni şeyler anlar ve nasıl olup da daha önce bu anlamı yakalayamadığınıza şaşır kalırsınız. Bu şaşkınlık hiç bitmez, sürer gider.

Paragrafta sözü edilen yazarın hangi özelliği vurgulanmıştır?

- A) Kendini sürekli olarak yenilemesi
B) Zengin ve derin bir anlatımının olması
C) Değişik konuları ele alması
D) Eserlerinin bilgi yönünden yeterli olması

19. Bana özgü, sana özgü, ona özgü davranışlar öylesine az ki. Yaşam deyince ortada herkesçe bilinenler, herkesçe söylenenler, herkesçe istenenler, yapılanlar var yalnızca. Tek bir kaygı kol geziyor: "Başkası ne der?"

Paragrafta aşağıdakilerden hangisine değinilmemiştir?

- A) Kişilerin için başkalarına benzer davranışlar sergilediklerine
B) Taklitçi yaşamın alışkanlığa dönüştüğüne
C) Toplumsal kabullerin bireysel yönelimleri etkilediğine
D) Yaşamın, insanı zamanla olgunlaştırdığına

20. "Bugünlerde oğlum; gördüğü, okuduğu, dinlediği her şeyi bir şiirle anlatmak hevesinde. Bir şeyden etkilenmeye görsün, hemen bir köşeye çekilip şiir yazıyor ve yazdığı şiiri, beğenilmesini isteyen bir havayla uzatıyor. Henüz anlayamayacağı şeyleri ona anlatmak, yazdıklarının çocukça şeyler olduğunu, hevesini ve kalbini kırmadan söylemek zor oluyor. Ama..." diyen birinin sözlerine aşağıdakilerden hangisi ile devam etmesi beklenmez?

- A) şiir yazmanın bu kadar kolay olmadığını bilmesi gerekiyor.
B) şiir yazmayı da kendinden öncekiler kadar iyi öğrenmesi gerekiyor.
C) yine de doğruyu göstermek zorunda hissediyorum kendimi.
D) bunları anlatmaktan başka çaremin olmadığını biliyorum.

TÜRKÇE TESTİ

21. Akşamüstüne doğru, kış vakti;
Bir hasta odasının penceresinde;
Yalnız bende değil yalnızlık hâli;
Deniz de karanlık, gökyüzü de;
Bir acayip, kuşların hâli.

Orhan Veli Kanık

Şair aşağıdakilerden hangisini duygularına ortak etmemiştir?

- A) Pencere B) Kuşlar
C) Deniz D) Gökyüzü

22. Onu son kez, yazın, köyde görmüştüm. Çok

1 2

derinlerdeki bir varanın zonkladıkça kıvrandıran

3

acısı, yüzünden okunuyordu.

4 5

Yukarıdaki parçada numaralanmış sözcüklerin hangileri, kime veya neye ait olduklarını belirten bir ek almıştır?

- A) 1 - 2 B) 2 - 3 C) 3 - 4 D) 4 - 5

23. Aşağıdaki cümlelerin hangisinde "-da, -de"nin işlevi diğerlerinden farklıdır?

- A) Kardeşim kulağıma bir şeyler fısıldadı.
B) Ben çıkarken babam hâlâ evdeydi.
C) Bugün okulda Ayşe'yi göremedim.
D) Elindeki kocaman çantayı yere bıraktı.

24. "Böyle" sözcüğü aşağıdakilerin hangisinde farklı bir görevde kullanılmıştır?

- A) Böyle günlerde evde durulur mu hiç?
B) Olayların böyle gelişeceğini biliyor muydun?
C) Bir şey yapmak gerek böyle durumlarda.
D) Böyle bir yer bulmak oldukça zordur.

TÜRKÇE TESTİ

25. Aşağıda yer alan cümlelerin hangisindeki altı çizili sözcüğün işlevi diğerlerinden farklıdır?

- A) Bu yıl tahıl verimi yüksek yalnız fiyatlar düşük.
- B) Giysilerim çok kalın fakat yine de üşüyorum.
- C) Bize çalışkan ama gerçekten çalışkan biri lazım.
- D) Çok öğüt verdim lakin hiçbirine kulak asmadı.

TÜRKÇE TESTİ BİTTİ.
MATEMATİK TESTİNE GEÇİNİZ.

MATEMATİK TESTİ

1. $15 - 15 \cdot (4 - 6)$ işleminin sonucu kaçtır?

- A) -15 B) 0 C) 15 D) 45

2. $(\frac{1}{3} + \frac{1}{4})^{-1}$ işleminin sonucu aşağıdakilerden hangisidir?

- A) $\frac{1}{7}$ B) $\frac{2}{7}$ C) $\frac{12}{7}$ D) 7

3. Gecenin gündüzden 40 dakika daha uzun olduğu bir günde, gündüzün süresi kaç saattir?

- A) $11\frac{2}{3}$ B) $11\frac{1}{3}$
C) $10\frac{2}{3}$ D) $10\frac{1}{3}$

4. $\frac{3,2 + 0,03 + 0,002}{0,02 + 30,3 + 2}$ işleminin sonucu aşağıdakilerden hangisidir?

- A) 10 B) 1 C) 0,1 D) 0,01

5. $b = -\frac{1}{2}$ olduğuna göre, aşağıdaki sıralamalardan hangisi doğrudur?

A) $b < b^3$

B) $\frac{1}{b^2} < \frac{1}{b}$

C) $b^2 < b^4$

D) $\frac{1}{b^2} < \frac{1}{b^3}$

MATEMATİK TESTİ

6.

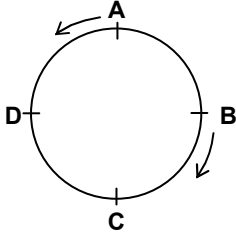

Bir çember A, B, C, D noktaları ile 4 eş parçaya ayrılmıştır. Bu çember üzerinde, şekildeki gibi A ve B noktalarından aynı anda, ters yönde ve sabit hızlarla hareket eden iki koşucu, 15 dakika sonra C noktasında karşılaşıyor. Karşılaştıktan 3 dakika sonra koşucuların buldukları noktaların çemberde ayırdığı iki yaydan kısa olanın uzunluğu, çemberin uzunluğunun kaçta kaç olur?

- A) $\frac{1}{15}$ B) $\frac{3}{20}$ C) $\frac{3}{10}$ D) $\frac{7}{10}$

7. Oyuncak yapımında kullanılan bir tel her defasında iki eş parça olacak şekilde kesiliyor ve parçalardan biri kenara konuluyor. En az kaçın-
cı kesişten sonra eldeki parçanın uzunluğu, başlangıçtaki telin uzunluğunun $\frac{1}{20}$ inden küçük olur?

- A) 3 B) 4 C) 5 D) 6

8. $\sqrt{\frac{1}{16} - \frac{1}{25}} : \sqrt{\frac{1}{36} + \frac{1}{64}}$ işleminin sonucu aşağıdakilerden hangisidir?

- A) $\frac{1}{32}$ B) $\frac{6}{35}$ C) $\frac{3}{16}$ D) $\frac{18}{25}$

9.

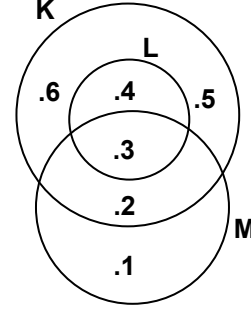

Şema ile verilen K, L ve M kümelerine göre aşağıdakilerden hangisi yanlıştır?

- A) $K \setminus M = \{4, 5, 6\}$
B) $K \setminus L = \{2, 5, 6\}$
C) $(K \cup L) \cap M = \{2, 3\}$
D) $(K \cap M) \cup L = \{3, 4\}$

MATEMATİK TESTİ

10. 12 kırmızı, 18 sarı ve bir miktar siyah kalemin tümü dokuz öğrenciye eşit sayıda dağıtılıyor. Her bir öğrenciye tek renk kalem verildiğine göre, dağıtılan siyah kalemlerin sayısı kaçtır?

- A) 15 B) 24 C) 33 D) 42

11.

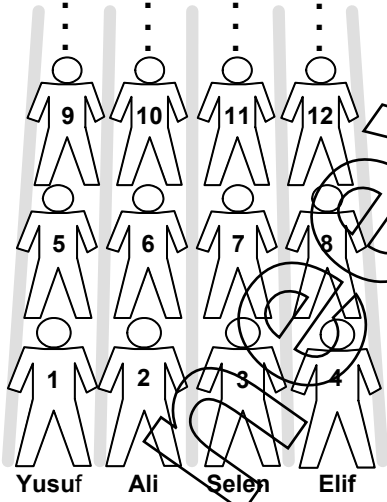

Bir tören için dörderli sıraya geçen okuldaki öğrenciler 1'den başlanarak şekildeki gibi numaralandırılıyor. En ön sıradaki öğrencilerin isimleri sıra ile Yusuf, Ali, Selen ve Elif olduğuna göre, 59 numaralı öğrenci aşağıdaki öğrencilerden hangisinin hizasındadır?

- A) Yusuf B) Ali
C) Selen D) Elif

12.

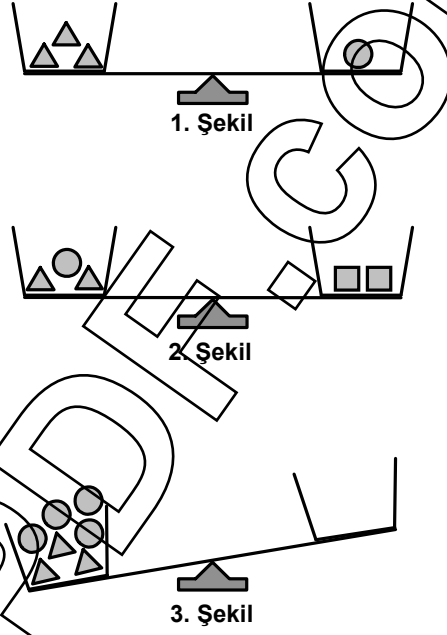

1. şekil ve 2. şekilde dengede olan iki terazi görülmektedir. Buna göre, 3. şekildeki terazinin dengede olması için boş kefeye kaç tane □ konulmalıdır?

- A) 3 B) 4 C) 5 D) 6

13. Bir manav limonların 15 tanesini % 20, geri kalanını ise % 30 kârla satmıştır. Bu manav, limonların tümünden % 27 kâr elde ettiğine göre kaç tane limon satmıştır?

- A) 32 B) 40 C) 42 D) 50

MATEMATİK TESTİ

14. Bir tiyatroya giriş ücreti öğretmenler için 4,5 YTL, öğrenciler için 3 YTL'dir. Bu tiyatroya giren öğretmen ve öğrencilerden oluşan 25 kişilik bir grup, toplam 75 YTL ile 80 YTL arasında bir ücret ödemiştir. Buna göre, bu grupta en az kaç öğrenci vardır?

A) 5 B) 15 C) 22 D) 24

15. Koordinat düzleminde, köşelerinin koordinatları $(1, 0)$, $(3, 3)$ ve $(3, -1)$ olan üçgen çiziliyor. Bu üçgenin orijine göre simetriği çizildiğinde, elde edilen şeklin üçüncü bölgede kalan köşesinin koordinatları aşağıdakilerden hangisidir?

A) $(-3, -3)$ B) $(-3, -1)$
C) $(1, -3)$ D) $(-3, 3)$

16. Bir postacı üç farklı adrese ait üç mektubu rastgele birer birer dağıtıyor. Bu postacının, mektupların üçünü de doğru adreslere dağıtmasının olasılığı nedir?

A) $\frac{1}{3}$ B) $\frac{1}{6}$ C) $\frac{1}{9}$ D) $\frac{1}{27}$

17.

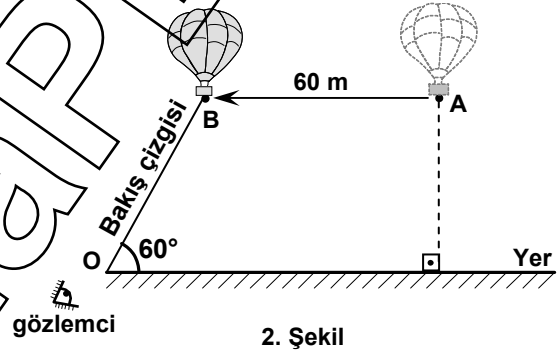
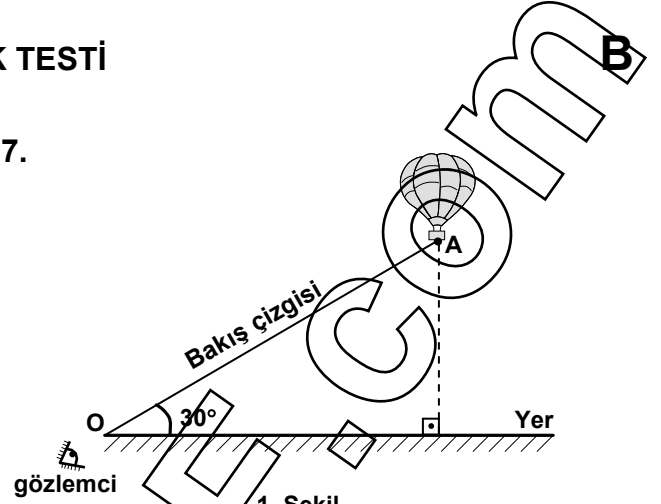

1. şekilde, A noktasındaki uçan bir balona yerdeki O noktasından bir gözlemci bakmaktadır. A ile O noktaları arasındaki bakış çizgisi ile yer arasındaki açının ölçüsü 30° dir. Bu balon, yerden yüksekliği değişmeden 2. şekildeki gibi gözlemci yönünde 60 m yol aldığı durumda, bakış çizgisinin yer ile yaptığı açının ölçüsü 60° oluyor. Buna göre, balonun yerden yüksekliği kaç metredir?

A) $60\sqrt{3}$ B) $30\sqrt{3}$ C) 30 D) $10\sqrt{3}$

MATEMATİK TESTİ

18. Geniş açılı bir üçgenin açılarından birinin ölçüsü 86° 'dir. Aşağıdakilerden hangisi bu üçgenin diğer açılarından birinin ölçüsü olamaz?

- A) 1° B) 2° C) 3° D) 4°

19.

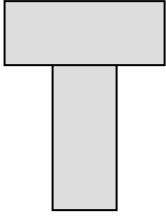

1. Şekil



2. Şekil

İki eş dikdörtgenel bölge, 1. şekildeki gibi birleştirildiğinde oluşan şeklin çevresi 38 cm, 2. şekildeki gibi birleştirildiğinde oluşan şeklin çevresi 28 cm oluyor. Bu dikdörtgenel bölge-lerden birinin alanı kaç cm^2 'dir?

- A) 10 B) 20 C) 24 D) 33

20.

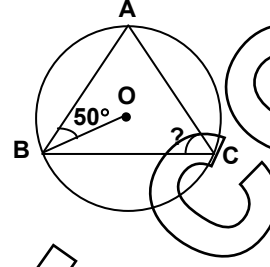

Şekilde A, B, C noktaları O merkezli çember üzerindedir. $\angle ABO = 50^\circ$ olduğuna göre,

$\angle ACB$ kaç derecedir?

- A) 40 B) 50 C) 60 D) 80

21.

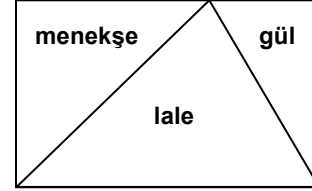

Dikdörtgen şeklindeki bir bahçe, şekildeki gibi üç parçaya ayrılıyor. Bu parçalara gül, lale ve menekşe dikiliyor. Gül dikili alan, bahçenin $\frac{1}{6}$ 'i olduğuna göre, lale dikili alanın menekşe dikili alana oranı aşağıdakilerden hangisidir?

- A) $\frac{1}{6}$ B) $\frac{3}{2}$ C) 2 D) 3

MATEMATİK TESTİ

22.

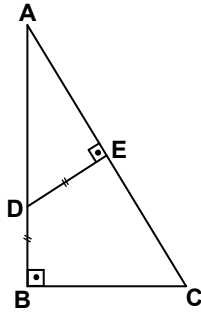

Şekildeki ABC dik üçgeninde; $[AB] \perp [BC]$,
 $[DE] \perp [AC]$ ve $|DB| = |DE|$ dir. $|AB| = 8$ cm ve
 $|AC| = 10$ cm olduğuna göre, $|AD|$ kaç cm dir?

- A) 3 B) 4 C) 5 D) 6

23.

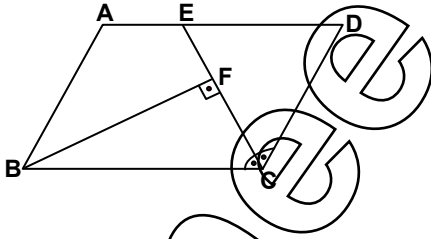

Şekildeki ABCD paralelkenarında; $[BF] \perp [AC]$,
 $|FC| = 2|EF|$ ve \hat{BCD} nin açıortayı $[CE]$ dir.
 $\hat{s}(BCD) = 120^\circ$ ve $|CE| = 12$ cm olduğuna göre,
 $|AE|$ kaç cm dir?

- A) 4 B) 6 C) 8 D) 10

24.

Üretim miktarı
(bin ton)

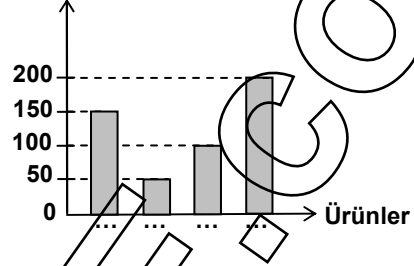

Bir ilimizde 2006 yılında üretilen buğday, arpa, yulaf ve mısırın üretim miktarlarını gösteren yukarıdaki grafikte ürünlerin adlarının yazılması unutulmuştur. Bu ilimizde en çok arpa, en az mısır üretilmiştir. Buğday üretimi mısır üretiminden 100 bin ton fazla olduğuna göre, yulaf üretimi tüm üretimin kaçta kaçtır?

- A) $\frac{1}{5}$ B) $\frac{1}{4}$ C) $\frac{3}{10}$ D) $\frac{2}{5}$

25.

Bir fabrikada, herhangi iki yüzünün alanları 12 cm^2 ve 18 cm^2 olan dikdörtgenler prizması şeklinde kutular üretilmektedir. Bu fabrikada, ayrıtlarının uzunlukları santimetre cinsinden ve birer tam sayı olan en fazla kaç farklı hacimde kutu üretilebilir?

- A) 3 B) 4 C) 5 D) 6

MATEMATİK TESTİ BİTTİ.
FEN BİLGİSİ TESTİNE GEÇİNİZ.

FEN BİLGİSİ TESTİ

B

1. Birbirine yapışık, özdeş ve türdeş 7 küpten oluşan bir cisim aşağıdaki gibi üç farklı konumda yerleştiriliyor.

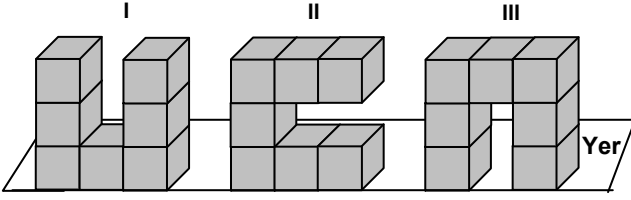

Cismin I, II ve III konumlarında yere göre potansiyel enerjileri sırası ile E_I , E_{II} ve E_{III} 'tür.

Buna göre, potansiyel enerjiler arasındaki ilişki hangisinde doğru olarak verilmiştir?

- A) $E_I = E_{II} = E_{III}$ B) $E_{III} > E_I = E_{II}$
C) $E_{III} > E_{II} > E_I$ D) $E_I = E_{III} > E_{II}$

- 2.

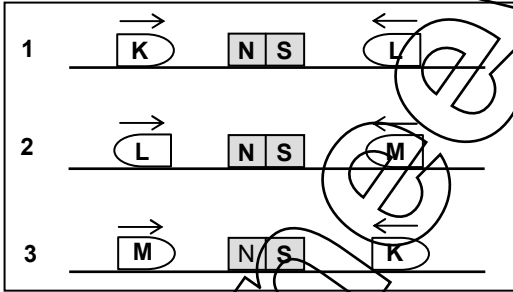

Yatay zemin üzerine sabitlenmiş çubuk mıknatısların yanlarına K, L ve M cisimleri 1, 2 ve 3'teki gibi konulduklarında oklarla belirtilen yönlerde hareket ediyorlar. Buna göre, aşağıdakilerden hangileri kesinlikle doğrudur?

- I. K mıknatıstır.
II. L mıknatıstır.
III. M mıknatıs değildir.

- A) Yalnız III B) I ve II
C) II ve III D) I, II ve III

- 3.

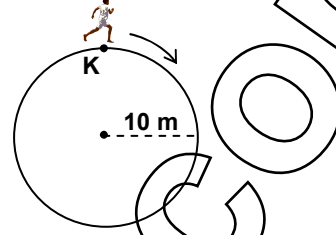

Bir çocuk 10 m yarıçaplı çembersel pistte, büyüklüğü sabit ve 5 m/s olan bir hızla K noktasından koşmaya başlıyor.

Buna göre, aşağıdakilerden hangileri doğrudur? ($\pi = 3$ alınız.)

- I. 3 saniye sonundaki yer değiştirme ile 9 saniye sonundaki yer değiştirme eşit büyüklüktedir.
II. 6 saniye sonundaki yer değiştirmenin büyüklüğü 20 m dir.
III. 6 saniye sonundaki yer değiştirmenin büyüklüğü, 8 saniyede aldığı yolun yarısıdır.

- A) Yalnız I B) Yalnız II
C) II ve III D) I, II ve III

FEN BİLGİSİ TESTİ

4.

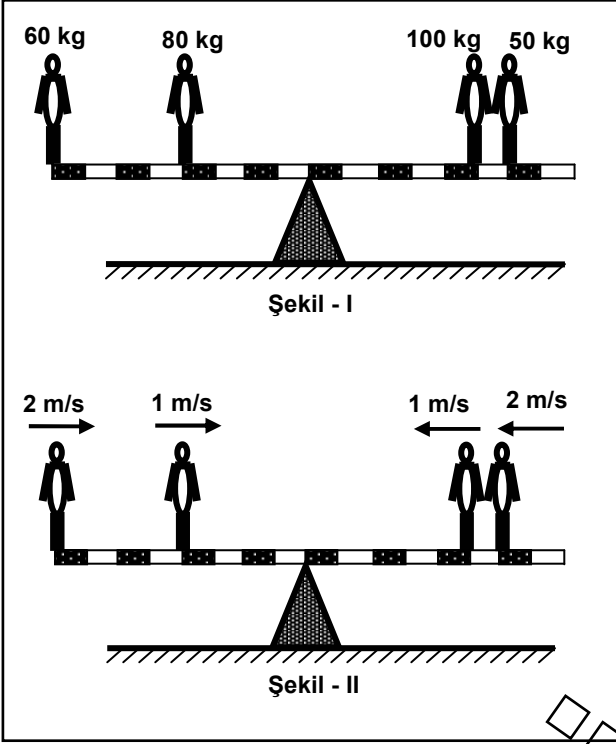

Türdeş, eşit bölmeli çubuk ve üzerindeki kişiler Şekil - I'deki gibi dengededir. Bu kişiler, Şekil - II'de gösterilen sabit hızlarla aynı anda harekete başladıklarında aşağıdakilerden hangileri doğru olur?

(Çubuk yeterince geniş olup, her bölme 1 metredir.)

- I. Çubuk 2. saniyede yatay dengededir.
- II. Çubuk 3. saniyede yatay dengededir.
- III. Çubuğun 4. saniyede yatay dengesi bozulur.

- A) Yalnız I
- B) Yalnız III
- C) I ve II
- D) I ve III

5.

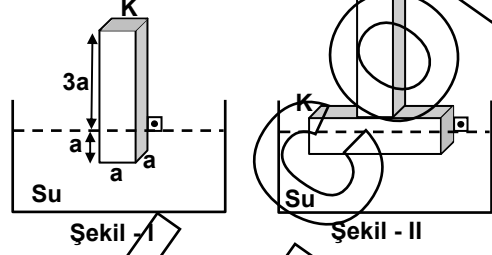

Suda çözünmeyen, homojen K cismi su içinde Şekil - I'deki gibi dengededir. K ile özdeş bir L cismi K'ya orta noktasından dik olarak perçinlenip su içine konulduğunda Şekil - II'deki gibi dengeye geliyor.

Bu durumda, KL cisminin kaç a'lık kısmı suya batır? (Cisimler dikdörtgenler prizması şeklindedir.)

- A) $\frac{5}{4}$
- B) 1
- C) $\frac{1}{2}$
- D) $\frac{1}{4}$

6. Deniz, bir kutuyu yatay doğrultuda 100 m ileriye götürmek istiyor.

Kutuyu aşağıdakilerden hangisindeki gibi götürürse, fiziksel anlamda en az iş yapmış olur?

- A) Yerden kucığına alarak
- B) Yerde iterek
- C) El arabası ile taşıyarak
- D) İple çekerek

FEN BİLGİSİ TESTİ

7.

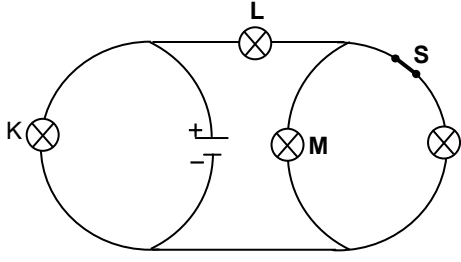

Özdeş ampullerle kurulu devrede S anahtarı kapalıdır. Anahtar açıldığında K, L ve M ampullerinin parlaklıklarının ilk durumlarına göre değişimi hangisinde doğru olarak verilmiştir?

	K	L	M
A)	Değişmez	Artar	Artar
B)	Değişmez	Azalır	Artar
C)	Artar	Artar	Artar
D)	Artar	Azalır	Değişmez

8.

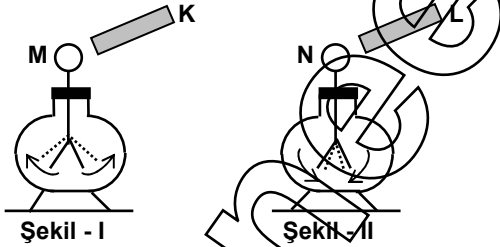

Şekil - I'de K cismi M elektroskobuna yaklaştırıldığında M'nin yaprakları biraz açılıyor. Şekil - II'de L cismi N elektroskobuna yaklaştırıldığında ise N'nin yaprakları biraz kapanıyor.

Buna göre K, L, M ve N'nin yükleri aşağıdakilerden hangisi olamaz?

	K	L	M	N
A)	-	-	+	-
B)	+	-	+	+
C)	-	+	-	-
D)	+	+	+	-

9.

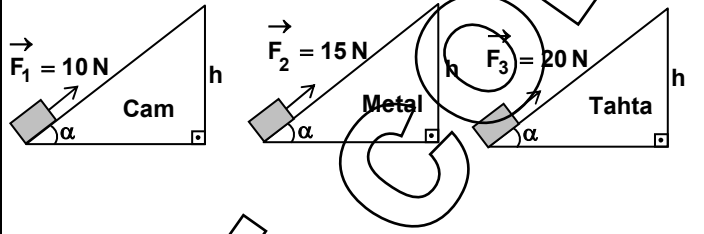

Şekildeki cam, metal ve tahtadan oluşan eğik düzlemlerde minimum F_1 , F_2 ve F_3 kuvvetleri uygulanarak eşit kütleli cisimler h yüksekliğine çıkartılıyor. Buna göre, aşağıdakilerden hangileri doğrudur?

- I. Eğik düzlemlerde yapılan net işler birbirine eşittir.
- II. En fazla enerji tahta düzlemde harcanmıştır.
- III. En fazla kuvvet kazancı cam düzlemde sağlanmıştır.

- A) Yalnız I
- B) Yalnız III
- C) I ve II
- D) I, II ve III

10.

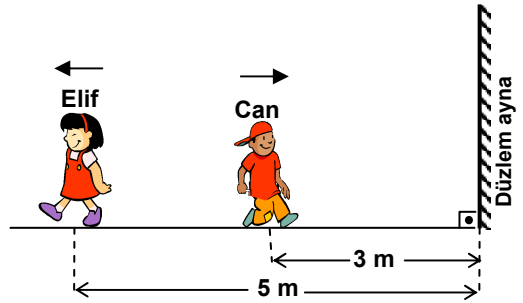

Can ve Elif şekildeki konumlarından aynı anda eşit büyüklükte ve zıt yönlü hızlar ile yürümeye başlıyorlar.

Can, aynanın 1 m yakınına geldiğinde Elif'in aynadaki görüntüsünü kendisinden kaç metre uzakta görür?

- A) 6
- B) 7
- C) 8
- D) 10

FEN BİLGİSİ TESTİ

11.

Özellikleri	Kütle	Hacim	Şekil
Katı	○	○	○
Sıvı	○	○	▲
Gaz	○	▲	▲

○ → Belirlidir.

▲ → Belirsizdir.

Çizelgede maddenin katı, sıvı ve gaz hâlinin özellikleri verilmiştir.

Buna göre;

Katı → Sıvı

Sıvı → Gaz

Gaz → Sıvı

Sıvı → Katı

dönüşümlerinde maddenin hâllerine ait özelliklerden hangisi kesinlikle değişmez?

A) Kütle

B) Hacim

C) Şekil

D) Kütle - Hacim

12.

Çözünen madde miktarı

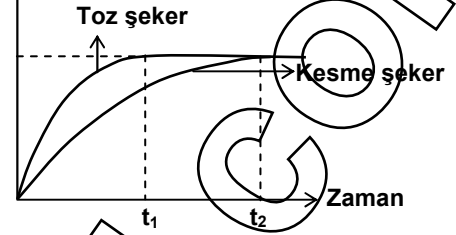

Aynı hacim ve sıcaklıktaki sularda çözünen toz şeker ve kesme şeker için şekildeki grafik çizilirken aşağıdaki bilgilerden hangileri kullanılmıştır?

- Toz şeker ve kesme şekerin suda çözünen miktarları aynıdır.
- t_1 ve t_2 zamanında kesme şeker ve toz şekerin çözünen miktarı sabit kalmıştır.
- Tanecikleri küçük olan şeker, suda daha kısa sürede çözünür.

A) I - II

B) I - III

C) II - III

D) I - II - III

13.

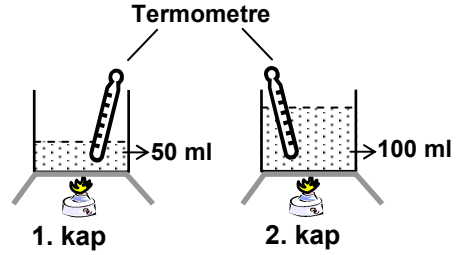

Şekildeki deneyde aynı sıcaklık ve farklı miktarlardaki su, özdeş ısıtıcılarla eşit süre ısıtılıyor. Her iki kaba aynı miktar ve büyüklükteki buz parçası, aynı anda konulduğunda 1. kaptaki buzun daha çabuk eridiği gözleniyor.

Aynı deney, kaplardaki suyun sıcaklığı eşitlenip tekrar yapıldığında aşağıdakilerden hangisinin olması beklenir?

A) Her iki kaptaki buz parçasının aynı anda erimesi.

B) Buzlar eridikten sonra kaplardaki suyun sıcaklığının aynı olması.

C) İkinci kaptaki buz parçasının daha çabuk erimesi.

D) Birinci kaptaki buz parçasının daha çabuk erimesi.

FEN BİLGİSİ TESTİ

14. Proton sayısı

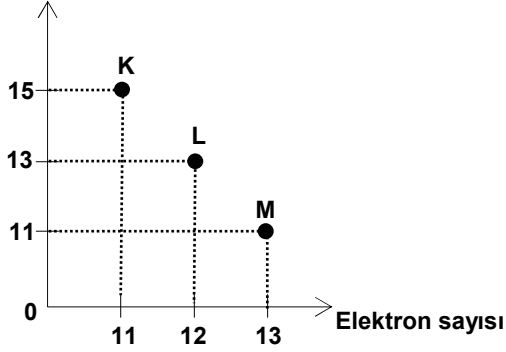

Bir atomdan oluşan iyonun yükü, proton sayısı ile elektron sayısının farkına eşittir.

K, L ve M iyonlarının proton ile elektron sayısı arasındaki ilişki grafikteki gibi olduğuna göre, bu iyonların yükleri aşağıdakilerden hangisidir?

	K	L	M
A)	+4	+1	-2
B)	-4	-1	+2
C)	-4	-1	-2
D)	+4	+1	+2

15.

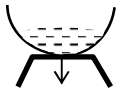

Karıştırınca yeni bir madde oluşmadı.



Isıtınca yeni bir madde oluştu.

İlay, şekildeki gibi demir - kükürt tozunu karıştırdıktan ve ısıttıktan sonraki gözlemlerini not ediyor. İlay deneyden elde ettiği sonuçlara göre, aşağıdakilerden hangisini ispatlamış olur?

- A) Kimyasal tepkimedeki kütle korunur.
- B) Kimyasal tepkime için ısı gereklidir.
- C) Kimyasal tepkime için süre gereklidir.
- D) Kimyasal tepkime kendiliğinden gerçekleşir.

16.

Atom çifti	Elektron dağılımı
N	2 5
O	2 6
Na	2 8 1
Al	2 8 3
S	2 8 6
P	2 8 5
Mg	2 8 2
Cl	2 8 7

Hidrojen hariç dış enerji düzeylerinde 1, 2, 3 elektron bulunduran atomlar metal; 5, 6, 7 elektron bulunduran atomlar ise ametaldir.

Buna göre çizelgede elektron dağılımı verilen hangi atom çiftleri arasında iyonik bağ oluşur?

- A) N - O
- B) Na - Al
- C) S - P
- D) Mg - Cl

17. Sıcakkanlı canlılar, çeşitli davranış şekilleriyle vücut sıcaklıklarını dengede tutmaya çalışır. Sıcak havada dışarıya fazla ısı verecekleri ortam ararlar. Soğuk havada ise vücut yüzeyini azaltıp hareketlerini artırır.

Buna göre sıcakkanlı canlılar, sıcak ve soğuk havada aşağıdakilerin hangisinde verilen davranışları gösterirler?

Sıcak havada

Soğuk havada

- | | |
|--------------------------|-----------------------|
| A) Sıcak yer arama | Hareketlerini azaltma |
| B) Hareketlerini azaltma | Serin yer arama |
| C) Hareketlerini artırma | Kıvrılıp büzülme |
| D) Serin yer arama | Kıvrılıp büzülme |

FEN BİLGİSİ TESTİ

18. K türü, yaprakta delikler açarak beslenir ve yaşar.



L türü, yaprak kenarlarını yiyerek beslenir ve yaşar.



M türü, yaprağın üstünde yaşar.

N türü, yaprağın altında yaşar.

Yukarıdaki şekiller incelendiğinde bazı böcek türlerinin yaşam alanları ile ilgili bilgilere ulaşılmaktadır.

Buna göre aşağıdaki yorumlardan hangisi yapılabilir?

- A) Bitkilerle beslenen ve bir arada yaşayan canlılar arasında iş bölümü vardır.
- B) Aynı ortamda yaşayan iki canlıdan çevre şartlarını en iyi kullanan hayatta kalır.
- C) Aynı ortamda yaşayan canlılar, buldukları ortamı farklı şekillerde kullanır.
- D) Bir arada yaşayan canlılar, birbirine fayda sağlar.

19. Aşağıdakilerden hangisi hayvanların ortak özelliklerindendir?

- A) Karada yaşama
- B) Solunum yapma
- C) Sadece etle beslenme
- D) Sürünerek hareket etme

- 20.

Güneş ışığı alan ortam, 12 °C

Karanlık ortam, 20 °C

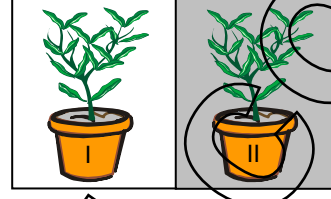

Mehmet, güneş ışığının besin yapımına etkisini gözlemek istiyor. Eşit miktarda su verip, aynı tür toprağa ektiği özdeş saksı bitkilerini farklı ortamlara koyarak yukarıdaki gibi deney düzeniği hazırlıyor.

Buna göre Mehmet, aşağıdakilerden hangisini yaparsa deneyden sonuç alır?

- A) I. saksının bulunduğu ortamın sıcaklığını 20 °C'a çıkarmalı.
- B) II. saksıyı sıcaklığı 12 °C olan ışıklı ortama koymalı.
- C) Bitkilerden birinin yapraklarını azaltmalı.
- D) Bitkilerden birine daha az su vermeli.

FEN BİLGİSİ TESTİ

21.

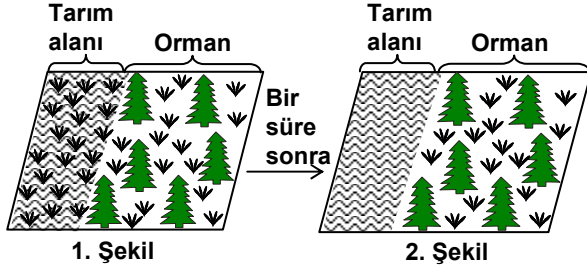

↘: Yabani ot

Bir bölgede yabani ot, 1. şekildeki gibi yayılma göstermiştir.

Bunun üzerine çiftçiler bu bölgede yabani otlarla beslenen böcek türünü çoğaltmışlardır.

Bir süre sonra bölgede 2. şekildeki durum gözlemlendiğine göre aşağıdakilerden hangisi söylenemez?

- A) Böcek, yabani otun yayılmasını sınırlamıştır.
- B) Böceğin ormanda yaşamasını engelleyen koşullar vardır.
- C) Bölgenin iklim koşulları, yabani otun yayılmasını engellemiştir.
- D) Yabani ot, böceğin yaşadığı alandan daha geniş alanlara yayılmıştır.

22. Aşağıdakilerden hangisi Kuzey Kutup bölgesinde yaşamaya uyum sağlamış yabani bir tavşan türünün, bu bölgeyle ilgili uyumsal özelliği olarak kabul edilebilir?

- A) Arka bacaklarının ön bacaklardan uzun olması
- B) Kışın kürk renginin beyaz olması
- C) Bitkilerle beslenmesi
- D) Hızlı koşması

23.

K hastalığına bir tür virüs sebep olur. Bu hastalığı geçirmiş olan insan bir daha K hastalığına yakalanmaz. Çünkü vücut, bu hastalık virüsüyle daha sonra karşılaştığında virüsü tanıyıp ona direnç gösterir.

Bu bilgiden K hastalığı virüsüyle ilgili olarak aşağıdakilerden hangisi söylenebilir?

- A) Sadece canlı hücrelerde çoğalır.
- B) Her ortamda bulunur.
- C) Çeşitli büyüklükte olabilir.
- D) Zaman içinde yapısı aynı kalır.

24.

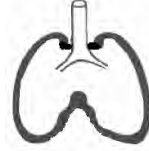

1. Şekil



2. Şekil

Solunum sırasında akciğerlerimizde daima bir miktar hava bulunur.

Akciğerlerdeki hava hacmi, nefes alınca 1. şekildeki duruma gelirken, nefes verince 2. şekildeki gibi olur.

Bu durumu aşağıdaki grafiklerden hangisi gösterir?

A) Akciğerlerdeki hava hacmi

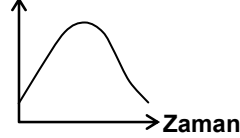

B) Akciğerlerdeki hava hacmi

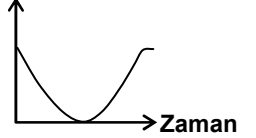

C) Akciğerlerdeki hava hacmi

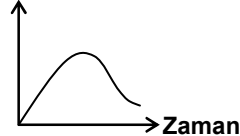

D) Akciğerlerdeki hava hacmi

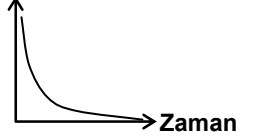

FEN BİLGİSİ TESTİ

B

25.

Yemek adı	Protein miktarı
Haşlanmış makarna	* *
Peynirli makarna	* * * *
Etili taze fasulye	* * * * *
Zeytinyağlı taze fasulye	*
Zeytinyağlı makarna	* *

Bazı besinlerden eşit miktarda alınarak yapılan tablodaki yemeklerin protein miktarı “*” ile gösterilmiştir.

Buna göre, yemeklerde kullanılan besinlerin protein miktarı hangi grafikteki gibi olabilir?

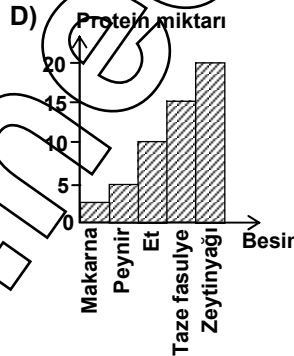
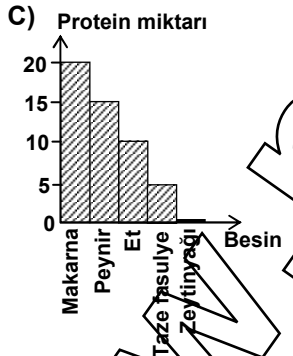
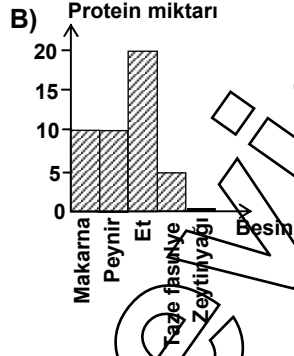
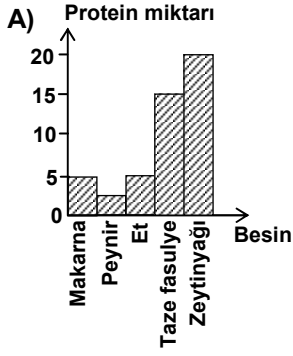

FEN BİLGİSİ TESTİ BİTTİ.

SOSYAL BİLGİLER TESTİNE GEÇİNİZ.

SOSYAL BİLGİLER TESTİ

1. Avrupa tarihinde görülen;

- I. Rönesans Hareketleri
- II. Coğrafi Keşifler
- III. Fransız İhtilali
- IV. Sanayi İnkılabı

gelişmelerinden hangilerinin Osmanlı ekonomisi üzerinde doğrudan olumsuz etkileri olduğu söylenebilir?

- A) Yalnız II B) Yalnız III
C) II ve IV D) I, III ve IV

2. Mekkeliler Uhud Savaşı'ndan sonra İslamiyetin daha fazla yayılmasını önlemek amacıyla Hayber Yahudileri ve bazı bedevi kabileleri ile ittifak yapmışlardır. Medine üzerine yürüyen Mekkeliler ve müttefikleri, Hendek kuşatmasında Müslümanlara karşı başarısız olmuşlar ve geri çekilmişlerdir. Hendek Savaşı'ndan sonra Mekkeliler, bir daha Müslümanlar üzerine saldırmaya cesaret edememişler ve kendilerini savunmak için planlar yapmaya başlamışlardır.

Bu bilgilere göre aşağıdaki yargılardan hangisine ulaşılabilir?

- A) Yahudi kabileleri Müslümanlarla iş birliği yapmışlardır.
B) Müslümanlar güçlü bir konuma gelmişlerdir.
C) Mekkeliler topluca Müslüman olmuşlardır.
D) Müslüman olmayanlarla savaşlar sona ermiştir.

3. Malazgirt Zaferi'nden sonra Anadolu'da kurulan ilk Türk devletleri;

- Buldukları bölgeleri Bizans, Gürcü, Ermeni ve Haçlı güçlerine karşı savunmuşlar,
- Yeni şehirler, kasabalar ve köyler kurup buralara Türkçe isimler vermişler,
- Yaşadıkları yörelerde köprü, imarethane, kervansaray, cami ve medrese gibi eserler yaparak Anadolu'yu imar etmişlerdir.

Verilen bilgilere göre Anadolu'daki ilk Türk devletlerinin tarihi önemini açıklayan en kapsamlı yargı, aşağıdakilerden hangisidir?

- A) Anadolu'nun Türkleşmesinde ve Türk yurdu olmasında önemli rol oynamışlardır.
B) Hâkim oldukları bölgeleri Haçlılara karşı koruyarak İslamiyetin bu topraklarda yayılmasına çalışmışlardır.
C) Çok sayıda yeni yerleşim merkezleri kurmuşlardır.
D) Toplumsal, dinî ve kültürel amaçlı eserler yaparak Anadolu'yu bayındır hâle getirmişlerdir.

4. İlk Türk devletlerinde görülen;

- I. Hayvancılığın temel geçim kaynağı olması
- II. Keçeden yapılmış çadırlarda oturulması
- III. Sanatın taşınabilir eşyalar üzerinde yoğunlaşması

özelliklerinden hangilerinin göçebe yaşam tarzının sonucu olduğu söylenebilir?

- A) Yalnız I B) Yalnız II
C) II ve III D) I, II ve III

SOSYAL BİLGİLER TESTİ

5. İlk Çağda İyonya'da canlı bir bilim ve kültür yaşamının oluşmasında;

- I. Toprakların verimli olması
- II. Özgür tartışma ortamının bulunması
- III. Devletin güçlü bir orduya dayanması
- IV. Ön Asya'dan gelen ticaret yollarının sonunda yer alması

durumlarından hangilerinin etkili olduğu söylenebilir?

- A) Yalnız I
B) Yalnız II
C) II ve IV
D) III ve IV

6. Islahat Fermanı'na göre;

- Gayrimüslimleri küçük düşürücü deyim ve ifadeler kullanılmayacak,
- Vergilerde eşitlik olacak, gayrimüslimlerden alınan haraç vergisi kaldırılacak,
- Devlet hizmetlerine, askerlik görevine ve okullara gayrimüslimler de alınacaktır.

Fermandaki bu kararlarla aşağıdakilerden hangisi amaçlanmış olabilir?

- A) Eğitim alanında düzenlemeler yapmak
B) Kültürel gelişmeyi sağlayacak önlemler almak
C) Devletin mali yapısını güçlendirmek
D) Gayrimüslimlerle kaynaşmış bir Osmanlı toplumu oluşturmak

7. Küçük Kaynarca Antlaşması'na göre;

- I. Rusya, Karadeniz'de donanma bulundurabilecek,
- II. Eflâk ve Boğdan Osmanlı Devleti'ne geri verilecek,
- III. Rusya, İstanbul'da sürekli bir elçi bulundurabilecek,
- IV. Rusya, Osmanlı yönetiminde bulunan Ortodoksların haklarını koruyabilecekti.

Yukarıda verilen antlaşma maddelerinden hangisinin veya hangilerinin Osmanlı Devleti'nin egemenlik haklarını zayıflattığı söylenebilir?

- A) Yalnız I
B) I ve IV
C) II ve III
D) I, III ve IV

8. Atatürk "Her birey istediğini düşünmek, istediğine inanmak; kendine özgü siyasi bir fikre sahip olmak, mensup olduğu bir dinin gereklerini yapmak veya yapmamak hak ve hürriyetine sahiptir." sözü ile laikliğin;

- I. Din ve devlet işlerini birbirinden ayırması,
- II. Din ve vicdan özgürlüğünün güvencesi olması,
- III. Dinin siyasete alet edilmesini önlemesi,
- IV. Dini yanlış ve temelsiz inançlardan arındırması

özelliklerinden hangisinin veya hangilerinin önemini vurgulamıştır?

- A) Yalnız I
B) Yalnız II
C) I ve III
D) II, III ve IV

SOSYAL BİLGİLER TESTİ

9. Misakımillî belgesinde yer alan “Millî ve ekonomik gelişmemizi engelleyen siyasi, adli ve mali sınırlamalar kaldırılmalıdır.” kararı ile aşağıdakilerden hangisinin kaldırılması amaçlanmıştır?

- A) Kapitülasyonların B) Saltanatın
C) Aşar vergisinin D) Halifeliğin

10. Atatürk ilke ve inkılaplarının dayandığı temel esaslardan bazıları şunlardır:

- Egemenliğin millete ait olması
- Vatan ve millet sevgisi
- Çağdaş uygarlık düzeyinin üzerine çıkma ülküsü

Bu esaslar;

- I. Cumhuriyetçilik
II. Devletçilik
III. Milliyetçilik
IV. İnkılapçılık

ilkelerinden hangisi veya hangileri ile doğrudan ilişkilendirilebilir?

- A) Yalnız I B) Yalnız IV
C) II ve III D) I, III ve IV

11. Aşağıdakilerden hangisi sanayi faaliyetlerinin tarımsal faaliyetlere göre üstün olan yönlerinden biri değildir?

- A) Çevreyi daha az kirletir.
B) İş imkânları daha fazladır.
C) Hava şartlarından daha az etkilenir.
D) Tüm gün üretim yapabilme şansına sahiptir.

12.



Orman ürünleri

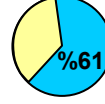

Deniz ürünleri

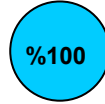

Taş kömürü

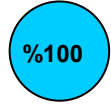

Çay

Yukarıdaki grafiklerde bir coğrafi bölgeye ait bazı ürünlerin Türkiye üretimindeki payları gösterilmiştir. Grafikler incelendiğinde bu bölgeyle ilgili aşağıdaki yargılardan hangisine ulaşamaz?

- A) Türkiye'nin en fazla yağış alan bölgelerinden biridir.
B) Bölgede halkın %24'ü geçimini orman ürünlerinden sağlar.
C) Balıkçılık, bölgede önemli bir ekonomik faaliyettir.
D) Taş kömürünün çıkarıldığı tek bölgedir.

SOSYAL BİLGİLER TESTİ

13. Günümüzde Dünya önemli sorunlarla karşı karşıyadır. Özellikle Dünya nüfusu 20. yy'da katlanarak artmış; bunun sonucunda ekili dikili alanlar yerleşime açılmıştır. Ayrıca ormanların tahribatı toprak erozyonunu şiddetlendirmiş, tarımsal verim düşmüştür. Bilinçsiz sulama ve gübreleme de tarım aleyhine bu olumsuzluğu daha da artırmıştır.

Aşağıdakilerden hangisi metinde geçen günümüz Dünya sorunlarından biri değildir?

- A) Aşırı nüfus artışı
- B) Doğal dengenin bozulması
- C) Besin maddelerinin israf edilmesi
- D) Bitki örtüsünün yok edilmesi

14.

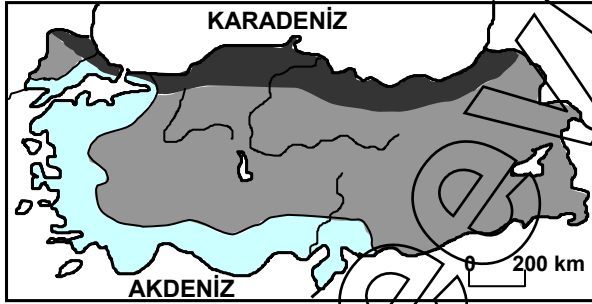

- Karadeniz iklimi
- Karasal iklim
- Akdeniz iklimi

Yukarıdaki haritada Türkiye'de görülen iklim çeşitleri ve etkili olduğu alanlar gösterilmiştir. Harita incelendiğinde aşağıdaki yargılardan hangisine ulaşılır?

- A) İç bölgelerimizde hâkim olan iklim tipi karasalıdır.
- B) Marmara Bölgesi'nde karasal iklim daha geniş alanlarda etkili olur.
- C) Ege Bölgesi'nin tamamında Akdeniz iklimi görülür.
- D) Giriinti ve çıkıntının daha fazla olduğu kıyılarımızda Karadeniz iklimi görülür.

15. 1) İç Anadolu Bölgesi Türkiye'nin en az yağış alan yerlerinden biridir. 2) Bu durum bölgede bozkır bitki örtüsünün hâkim olmasına yol açmıştır. 3) Bozkır bitki örtüsü de küçükbaş hayvancılığın gelişmesine katkıda bulunmuştur. 4) Ayrıca suyun kıt olması bölgenin kırsal kesiminde köy evlerinin birbirinden uzak ve dağınık hâlde olmasına sebep olmuştur.

Yukarıdaki metinde numaralandırılmış cümlelerden hangisi İç Anadolu Bölgesi ile ilgili yanlış bilgidir?

- A) 1
- B) 2
- C) 3
- D) 4

16.

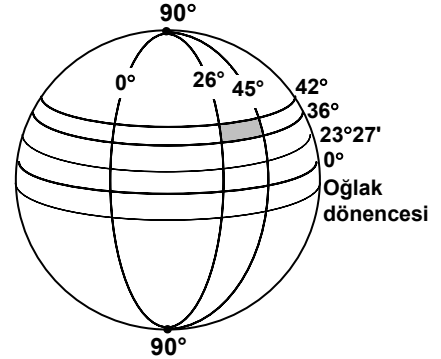

Yukarıdaki şekilde Türkiye'nin matematik konumu taranarak gösterilmiştir.

Şekil incelendiğinde Türkiye hakkında aşağıdakilerden hangisi söylenebilir?

- A) Güneşi, başlangıç meridyeninden sonra görür.
- B) Yengeç dönencesinin güneyinde yer alır.
- C) 21 Haziran'da güneş ışınlarını 90°lik açıyla alır.
- D) En kuzeyinden geçen paralelin Kuzey Kutup Noktası'na uzaklığı 5328 km'dir.

SOSYAL BİLGİLER TESTİ

17.

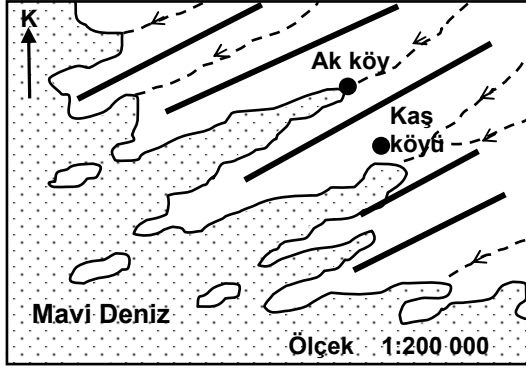

— Sıradağlar ● Köy
- - - Akarsu

Haritadaki sıradağların uzanış yönü aşağıdakilerden hangisidir?

- A) Kuzey - Güney
- B) Güneybatı - Kuzeydoğu
- C) Doğu - Batı
- D) Kuzeybatı - Güneydoğu

18. Yağış ve sıcaklık grafiği verilen merkezle ilgili aşağıdaki yargılardan hangisi kesinlikle doğrudur?

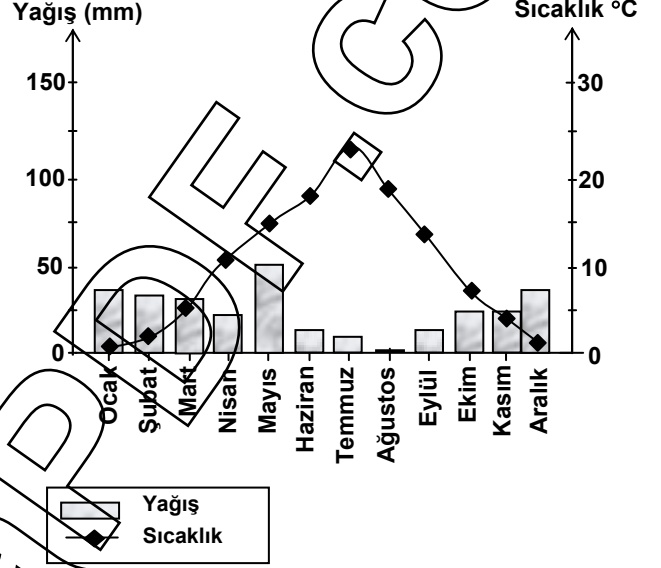

- A) Yer şekilleri oldukça sadedir.
- B) Deniz kıyısında bulunur.
- C) Kuzey yarı kürede yer alır.
- D) Kar yağışlı gün sayısı fazladır.

SOSYAL BİLGİLER TESTİ

19. Devletin doğuş nedeni üzerinde farklı görüşler ileri süren düşünürler, toplumlarda düzenleyici bir otoritenin bulunduğu konusunda birleşirler. Çünkü ilkel veya küçük de olsa her toplumun belli bir disipline ihtiyacı vardır. Bu, birlikte yaşamının asgari şartıdır.

Buna göre, devletin bir toplumda yerine getirdiği öncelikli görev, aşağıdakilerden hangisidir?

- A) Bireylerin meslek sahibi olmalarını sağlama
- B) Toplumun ahlaki değerlerini koruma
- C) Diğer devletlerle olan ilişkileri geliştirme
- D) Toplumun huzur, güven ve sürekliliğini sağlama

20. Günümüzde insan hakları; uluslar arası anlaşmalarla ve birçok ulusun kendi anayasa ve yasalarına koydukları hükümlerle düzenlenmiştir. Sonuçta birbirinden çok uzakta bulunan ve farklı özelliklere sahip ülkelerde bile insan haklarıyla ilgili benzer uygulamalar görülmektedir.

Bu parçadan aşağıda insan hakları ile ilgili verilen yargıların öncelikle hangisine ulaşılır?

- A) İnsan haklarının dokunulmazlığı
- B) İnsan haklarının evrenselliği
- C) İnsan haklarının vazgeçilmezliği
- D) İnsan haklarının deyinilmezliği

21. Duygu, düşünce ve ortak hedefler bakımından bireylerin birbirlerine çok sıkı bağlarla bağlı olduğu bir toplumda, aşağıdaki toplumsal özelliklerden hangisi daha az görülür?

- A) Beraberliğin sağlanması
- B) Barışın korunması
- C) Dayanışmanın artması
- D) Kültürel değerlerin değişmesi

DİN KÜLTÜRÜ VE AHLAK BİLGİSİ DERSİNİ OKUYANLAR AŞAĞIDAKİ SORULARI CEVAPLAYACAKLAR. OKUMAYANLAR BUNUN YERİNE, AYNI NUMARALI SOSYAL BİLGİLER SORULARINI CEVAPLAYACAKLAR.

22. Dünya üzerinde bulunan eski yerleşim birimlerinde yapılan kazı ve incelemelerde pek çok tapınak ve dinî sembole rastlanmıştır.

Bu durum dinin en çok hangi özelliğini göstermektedir?

- A) Uygarlıkların yükselmesini sağlama
- B) Farklı şekillerde ortaya çıkma
- C) Örf ve âdetleri biçimlendirme
- D) Evrensel bir gerçeklik olma

SOSYAL BİLGİLER TESTİ

23. “Dini yalanlayanı gördün mü? O, yetimi itip kakar. Yoksulu doyurmaya teşvik etmez. Yazıklar olsun o namaz kılanlara ki, onlar namazlarını ciddiye almazlar. Onlar gösteriş yapanlardır. İyiliğe de engel olurlar.” (Maûn suresi, 1 – 7)

Bu surede aşağıdakilerden hangisine karşı çıkılmamaktadır?

- A) Namaz kılma
- B) İbadette gösteriş yapma
- C) Yetimlere kötü davranma
- D) İyiliğe engel olma

24. Hz. Muhammed, bir çocuğun hurma ağaçlarını taşıdığını görmüş, çocuğu çağırarak “Niçin taş atıyorsun?” diye sormuştur. Çocuğun “Hurma toplamak için, canım çok hurma yemek istedi.” cevabı üzerine de “Yavrurum, sakın taş atarak hurmaları düşürme, sadece yere düşenleri al ve ye.” demiştir.

Burada çocuğun onaylanmayan davranışına karşı aşağıdaki tutumlardan hangisi söz konusu değildir?

- A) Düzeltmeye çalışma
- B) Ceza verme
- C) Seçilebilecek bir başka yol gösterme
- D) Nedenini sorma

25. “Bilmediğin şeyin ardına düşme!” (İsra, 36)

Bu ayette verilmek istenen mesaja en yakın seçenek hangisidir?

- A) Okuduklarımızı olduğu gibi kabul etmeliyiz.
- B) Kültürümüzü artırmaya çalışmalıyız.
- C) Davranışlarımızda doğru bilgiye dayanmalıyız.
- D) Bildiğimiz konularda kararlı olmalıyız.

DİN KÜLTÜRÜ VE AHLAK BİLGİSİ DERSİNİ OKUMAYANLAR, AŞAĞIDAKİ SOSYAL BİLGİLER SORULARINA CEVAP VERECEKLER. OKUYANLAR CEVAP VERMEYECEK.

22. Kırsal kesimden kente yoğun göçlerin yaşandığı toplumlarda, göç eden insanların kentin çalışma yaşamı ile giyim ve beslenme tarzına kolaylıkla uyum gösterdikleri, ancak inanç, ibadet ve gelenek-göreneklerdeki değişimin uzun bir süreçte gerçekleştiği izlenebilmektedir.

Bu parçada aşağıdaki yargılardan hangisi vergulanmaktadır?

- A) Coğrafi koşulların kültürü etkilediği
- B) Kültürün, maddi ve manevi öğelerden oluştuğu
- C) Kültürün, sürekli bir değişim ve gelişim içinde olduğu
- D) Maddi kültürün, manevi kültürden daha hızlı değiştiği

SOSYAL BİLGİLER TESTİ

23.

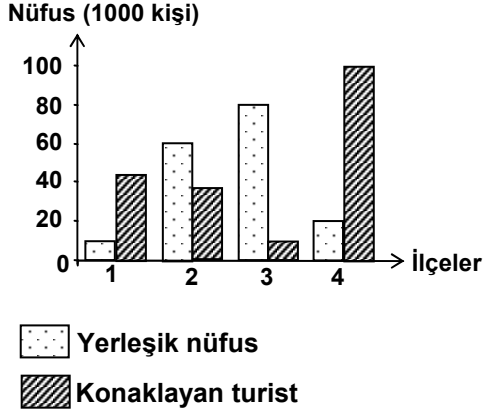

Grafikte, Türkiye'deki dört ilçenin yerleşik nüfusu ve yıl boyunca ilçelerde konaklayan toplam turist sayısı gösterilmiştir (2002 yılı).

Grafiğe göre aşağıdakilerden hangisi söylenebilir?

- A) 4 numaralı ilçe, turizmin en canlı olduğu yerdir.
B) 2 numaralı ilçe, 1 numaralı ilçeden daha fazla turist çekmiştir.
C) 3 numaralı ilçede turistik zenginlik yoktur.
D) 1 numaralı ilçede deniz turizmi gelişmemiştir.

24. Atatürk tam bağımsızlığı "....elbette siyasi, mali, iktisadi, adli, askeri, kültürel ve benzeri her hususta tam bağımsızlık ve tam serbestlik...." olarak tanımlamıştır.

Buna göre Cumhuriyet Döneminde görülen;

- I. Takvim, saat ve ölçülerde değişiklik yapılması
II. Kabotaj Kanunu'nun kabul edilmesi
III. Türk Dil Kurumunun kurulması
IV. Montrö Boğazlar Sözleşmesi'nin imzalanması

gelişmelerinden hangileri, Atatürk'ün bağımsızlık anlayışı doğrultusunda gerçekleştirilmiştir?

- A) Yalnız II
B) II, III ve IV
C) I, II ve III
D) I, III ve IV

25. II. Mahmut Döneminde yapılan;

- Divan teşkilatının kaldırılması
- Bakanlıkların kurulması
- Memurların atama ve yükselme işleri için kurallar konulması

gibi yenilikler, aşağıdaki alanlardan hangisi ile doğrudan ilgilidir?

- A) Ekonomi
B) Toplum
C) Yönetim
D) Din

TEST BİTTİ.

CEVAPLARINIZI KONTROL EDİNİZ.

Soracağınız bir şey var mı? Varsa şimdi sorunuz; sınav başladıktan sonra sorularınıza cevap verilmeyecektir. Hazır mısınız?

Sınav, okulun bütün salonlarında aynı anda başlayacağı için başlama zilini beraberce bekleyelim.
Hepinize başarılar dileriz.

(Salon başkanı başlama ve bitiş saatini tahtaya yazacaktır.)

Bu testin her hakkı saklıdır. Hangi amaçla olursa olsun, testlerin tamamının veya bir kısmının Millî Eğitim Bakanlığı Eğitim Teknolojileri Genel Müdürlüğünün yazılı izni olmadan kopya edilmesi, fotoğraflarının çekilmesi, bilgisayar ortamına alınması, herhangi bir yolla çoğaltılması, yayımlanması veya başka bir amaçla kullanılması yasaktır. Bu yasağa uymayanlar, doğabilecek cezai sorumluluğu ve testlerin hazırlanmasındaki malî külfeti peşinen kabullenmiş sayılır.